

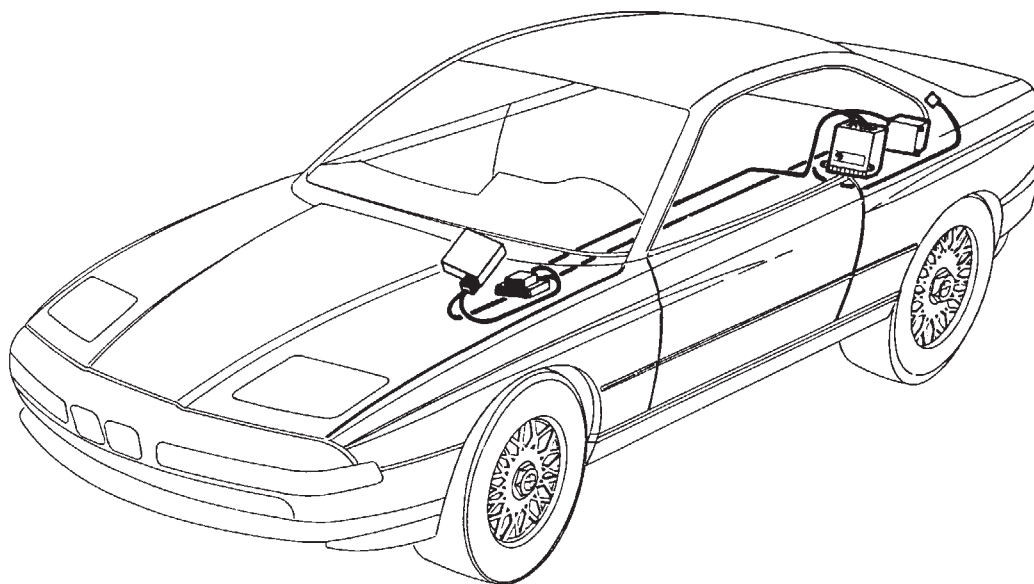

Zubehör – Einbauanleitung



F 31 65 275

HiFi-Anlage für "Bavaria C Professional" ohne CD-Wechsler BMW 8er-Reihe E 31

Fachkenntnisse sind Voraussetzung.

Einbauzeit ca. 2 Stunden, die je nach Zustand und Ausstattung des Fahrzeugs abweichen kann.

Installation Instructions

HiFi System for "Bavaria C Professional" without CD Changer
BMW 8 Series E 31

Instructions de montage

Installation HiFi pour autoradio "Bavaria C Professional" sans changeur de CD
BMW série 8 E 31

Montagehandleiding

HiFi-installatie voor "Bavaria C Professional" zonder CD-wisselaar
BMW 8-serie E 31

Monteringsanvisning

HiFi-anläggning för "Bavaria C Professional" utan CD-växlare
BMW 8-serien E31

Istruzioni di montaggio

Impianto HiFi per "Bavaria C Professional" senza cambiatore di CD
BMW Serie 8 E 31

Instrucciones de montaje

Equipo HiFi para "Bavaria C Professional" sin cambiador de CDs
BMW Serie 8 E 31

Instrução de montagem

Instalação de alta-fidelidade para "Bavaria C Professional", sem permutador de CDs
BMW Série 8 E 31

Hinweis

Diese Einbauanleitung ist ein Zusatzblatt zu der bestehenden Einbauanleitung "HiFi-Anlage ohne CD-Player BMW 8er-Reihe E31" (Best.-Nr. 01 29 9 783 751)

BMW Bavaria C-Professional kann nur in Verbindung mit der HiFi-Anlage verbaut werden.

Bei Modellen mit eingebauter HiFi-Anlage, die auf Wunsch des Kunden durch BMW Bavaria C-Professional erweitert wird, müssen zusätzlich folgende Einbauten durchgeführt werden:

- Zusatzkabelbaum HiFi-Anlage durch Zusatzkabelbaum BMW Bavaria C-Professional ersetzen.
- Verbindungsleitung im Fahrzeug verlegen.
- Antennenkabel in den Gepäckraum verlegen.
- Empfangsteil einbauen.

Alle Arbeiten sind an einem Linkslenker-Modell dargestellt.

Bei Rechtslenker-Modellen müssen verschiedene Arbeiten spiegelbildlich ausgeführt werden.

Kapitel 6

Zusatzkabelbaum BMW Bavaria C-Professional im Fahrzeug von der Mittelkonsole in den Gepäckraum verlegen.

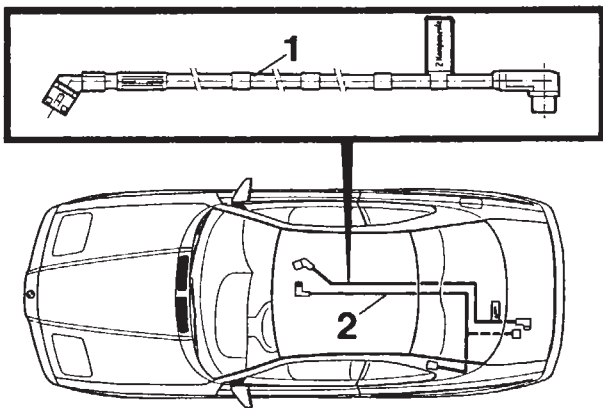

F 31 65 276

Ab Bild Nr. F 31 65 070 (Seite 10)

Verbindungsleitung (1) von der Mittelkonsole in den Gepäckraum verlegen.

Antennenkabel (2) in den Gepäckraum verlegen und Überlänge an geeigneter Stelle zurückbinden.

Kapitel 8

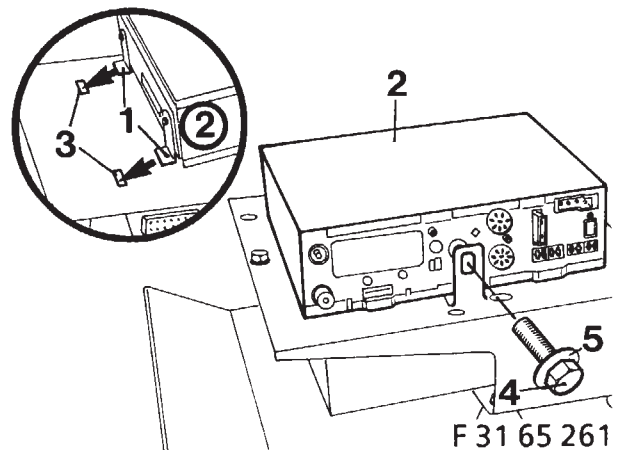

Ab Bild Nr. F 31 65 079 (Seite 12)

Haltewinkel (1) des Empfangsteils (2) lt. Zeichnung in die Aussparungen (3) der Adapterplatte einsetzen.

Empfangsteil (2) mit der Sechskantschraube (4) (M5 x 10) und der Unterlegscheibe (5) an der Adapterplatte festschrauben.

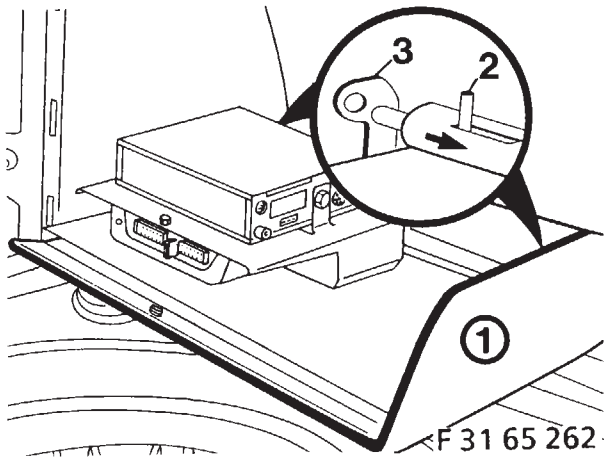

Abdeckung (1) mit eingebautem Audio-Verstärker und Empfangsteil in den Gepäckraum einlegen. Verriegelungsschieber (2) in Pfeilrichtung drücken, Abdeckung (1) im Halter (3) verankern.

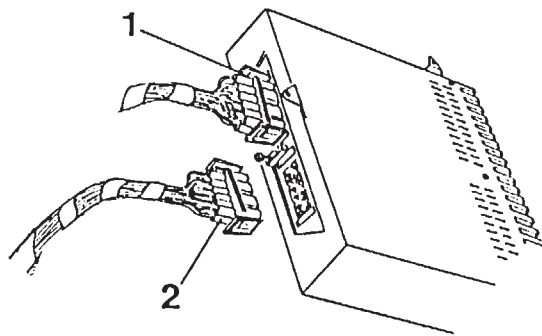

F 32 65 021

Die beiden Steckerbuchsen (1, 2) vom Zusatzkabelbaum (farbig gekennzeichnet) auf den Audio-Verstärker aufstecken.

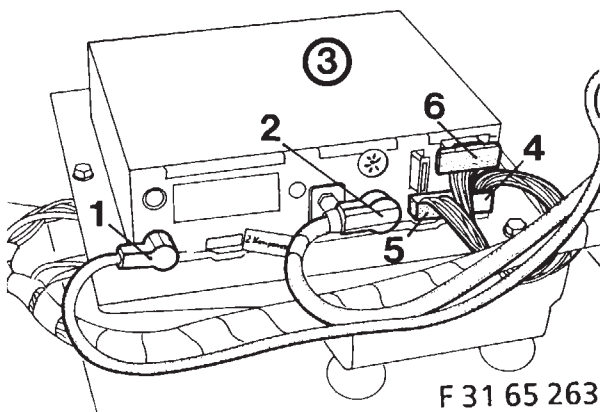

F 31 65 263

Antennenkabel (1) und Verbindungskabel (2) lt. Zeichnung auf das Empfangsteil (3) aufstecken. Weißen Kabelstecker (4) der vorderen Lautsprecher und schwarzen Kabelstecker (5) der hinteren Lautsprecher lt. den beschrifteten »Fähnchen« auf das Empfangsteil (3) aufstecken. Kombistecker (6) lt. Zeichnung an das Empfangsteil anschließen.

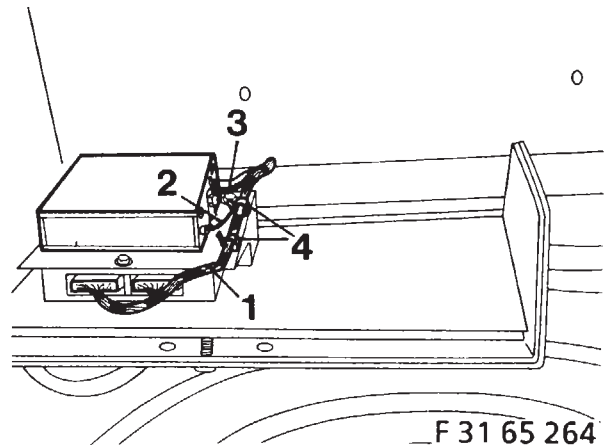

Zusatzkabelbaum (1), Antennenkabel (2) und Verbindungsleitung (3) mit Kabelbinder (4) am Halter befestigen.

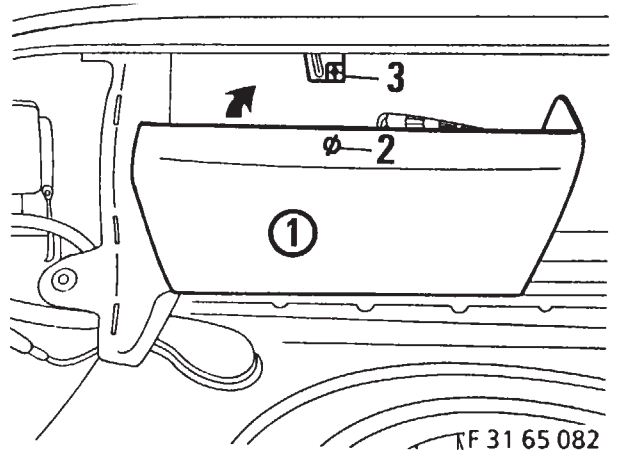

Abdeckung (1) in Pfeilrichtung schwenken und mit Verschlußschraube (2) am Schließrastr (3) festschrauben.

Radio einbauen

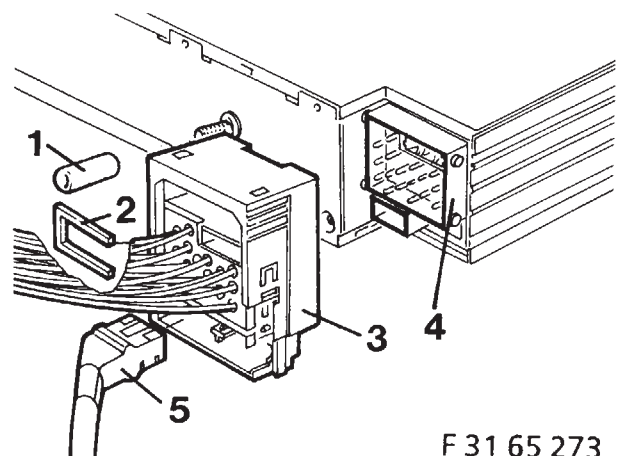

F 31 65 273

Stift (1) auf das Radio aufschrauben. Halteklammer (2) auf den Buchsenkontakt (3) aufstecken. Buchsenkontakt (3) am Stiftkontakt (4) anschließen und sichern. Verbindungsleitung (5) lt. Zeichnung auf das Radio aufstecken.

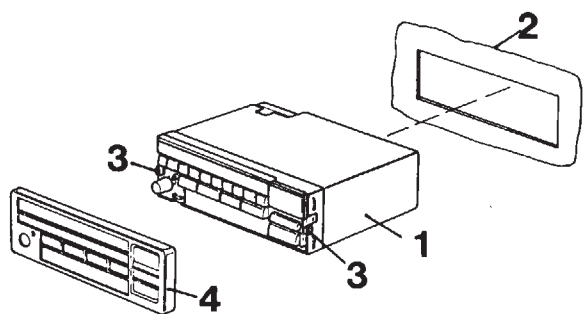

F 31 65 274

Radio (1) in den Radioausschnitt (2) einstecken. Beide Sicherungsschrauben (3) festschrauben. Blende (4) aufstecken.

Hinweis

Alle ausgebauten Teile sinngemäß in umgekehrter Reihenfolge des Ausbaus einbauen.

Funktionsprüfung lt. Bedienungsanleitung durchführen.

Druckfehler, Irrtümer und Änderungen vorbehalten.

HIFI System for "Bavaria C Professional" without CD Changer BMW 8 Series E 31

Specialised knowledge is required.

Installation time: approx. 2 hours - this may vary, depending on the condition of the vehicle and its fittings.

Note

These installation instructions are a supplement to the existing installation instructions, "HIFI System without CD Player BMW 8 Series E 31" (Order No. 01 29 9 783 751).

BMW Bavaria C Professional can only be used in conjunction with the HIFI System.

The following additional installation work must be carried out on those models with built-in HIFI Systems which, at the customer's request, are retrofitted with BMW Bavaria C Professional:

- Replace supplementary wiring harness for HIFI System with supplementary wiring harness for BMW Bavaria C Professional.
- Lay connecting lead in vehicle.
- Lay aerial cable in luggage compartment.
- Install receiver unit.

Instructions and illustrations are given for left-hand drive models.

Various work stages must be carried out for right-hand drive models in mirror-image fashion.

Section 6

Lay supplementary wiring harness for BMW Bavaria C Professional in vehicle from centre console into luggage compartment.

F 31 65 276

From Fig. No. F 31 65 070 (Page 10)

Lay connecting lead (1) from centre console into luggage compartment.

Lay aerial cable (2) into luggage compartment and tie back excessive length of cable at suitable point.

Section 8

F 31 65 261

From Fig. No. F 31 65 079 (Page 12)

Insert brackets (1) of receiver unit (2) into apertures (3) in adapter plate as shown in illustration.

Secure receiver unit (2) to adapter plate with hex screw (4) (M5 x 10) and washer (5).

F 31 65 262

Install cover (1) with built-in audio amplifier and receiver unit in luggage compartment.

Move locking slide (2) in direction indicated by arrow, fasten cover (1) in retainer (3).

F32 65 021

Attach both sockets (1, 2) of supplementary wiring harness (colour-coded) to audio amplifier.

F 31 65 263

Attach aerial cable (1) and connecting cable (2) to receiver unit (3) as shown in illustration.

Attach white cable connector (4) of front speakers and black cable connector (5) of rear speakers to receiver unit (3) in accordance with labelled tags.

Connect combination connector (6) to receiver unit as shown in illustration.

F 31 65 264

Secure supplementary wiring harness (1), aerial cable (2) and connecting lead (3) with cable strap (4) to retainer.

F 31 65 082

Tilt cover (1) in direction indicated by arrow and fasten to latch (3) with screw plug (2).

Installing Radio

F 31 65 273

Screw pin (1) onto radio and attach clasp (2) to socket contact (3). Connect socket contact (3) to pin contact (4) and secure. Attach connecting lead (5) to radio as shown in illustration.

F 31 65 274

Insert radio (1) in radio recess (2). Tighten securing screws (3) firmly. Fit front panel (4).

Note

Reinstall all parts which have been removed in reverse sequence.

Carry out test on system for correct operation in accordance with operating instructions.

Subject to printing errors, mistakes and alterations.

Installation HIFI pour autoradio "Bavaria C Professional" sans changeur de CD BMW série 8 E31

Des connaissances techniques sont exigées.

Temps de montage : env. 2 heures suivant l'état et l'équipement du véhicule.

Remarque

Ces instructions de montage complètent les instructions "Installation HIFI sans lecteur de CD, BMW série 8 E31" (no. réf. 01 29 9 783 751).

L'autoradio BMW Bavaria C Professional ne peut fonctionner qu'en liaison avec l'installation HIFI.

Si le véhicule ne dispose pas de l'installation HIFI, cette dernière doit donc également être montée. Si le véhicule est déjà équipé de l'installation HIFI, il suffit de

- remplacer le faisceau de câbles additionnel de l'installation HIFI par le faisceau de câbles additionnel BMW prévu pour l'autoradio Bavaria C-Professional ;
- poser le câble de liaison dans le véhicule ;
- amener le câble d'antenne dans le coffre à bagages ;
- monter le récepteur.

Tous les travaux décrits s'appliquent aux modèles à conduite à droite. Pour les modèles à conduite à gauche, procéder de façon symétrique.

Paragraphe 6

Poser le câble additionnel "BMW Bavaria C-Professional" dans l'habitacle comme représenté sur la figure entre la console médiane et le coffre à bagages.

F31 65 276

A la suite de la figure F 31 65 070 (page 10)

Poser le câble de liaison (1) comme représenté sur la figure entre la console médiane et le coffre à bagages.

Faire passer le câble d'antenne (2) dans le coffre en empruntant le chemin représenté sur la figure.

Si le câble est trop long, le replier à un endroit qui ne gêne pas.

Paragraphe 8

F31 65 261

A la suite de la figure F 31 65 079 (page 12)

Introduire les équerres de fixation (1) du récepteur (2) dans les évidements (3) de la plaque-support comme représenté sur la figure.

Fixer ensuite le récepteur (2) au moyen de la vis à tête hexagonale (4) (M5 x 10) et de la rondelle (5).

F31 65 262

Mettre en place dans le coffre le capot de recouvrement (1) supportant l'amplificateur audio et le récepteur.

Repousser la tirette de verrouillage (2) dans le sens de la flèche et ancrer le capot de recouvrement (1) dans le support (3).

F32 65 021

Enficher les deux connecteurs femelles (1, 2) du faisceau de câbles additionnel (reconnaissable à sa couleur de repérage) à l'arrière de l'amplificateur audio.

F31 65 263

Brancher le câble d'antenne (1) et le câble de liaison (2) sur le récepteur (3) aux emplacements indiqués sur la figure.

Raccorder le connecteur blanc (4) du haut-parleur avant et le connecteur noir (5) du haut-parleur arrière au récepteur en tenant compte de l'inscription sur les étiquettes.

Raccorder le connecteur combiné (6) au récepteur conformément à la figure.

F31 65 264

Fixer le faisceau de câbles additionnel (1), le câble d'antenne (2) et le câble de liaison (3) sur le support avec des colliers (4).

F31 65 082

Relever le capot de recouvrement (1) dans le sens de la flèche et le visser dans la pièce de verrouillage (3) en serrant la vis (2).

Montage de l'autoradio

F31 65 273

Visser la tige (1) sur l'autoradio, mettre en place l'étrier de maintien (2) sur le bloc de connexion femelle (3) puis enficher ce dernier dans le bloc de connexion mâle (4) et le bloquer. Brancher le câble de liaison (5) sur l'autoradio à l'endroit indiqué sur la figure.

F31 65 274

Introduire l'autoradio (1) dans la découpe (2). Visser les deux vis de fixation (3). Mettre en place la façade (4).

Remarque

Pour la repose des pièces, procéder dans l'ordre inverse de la dépose.

Contrôler pour finir le fonctionnement de l'ensemble en se référant aux instructions de service.

Sous réserve de fautes d'impression, d'erreurs et de modifications.

HiFi-installatie voor "Bavaria C Professional" zonder CD-wisselaar BMW 8-serie E 31

**Uitsluitend uit te voeren door vakkundig personeel.
Montagetijd ca. 2 uur; hiervan zijn afwijkingen mogelijk
naar gelang van de toestand en het uitrustingsniveau van
het voertuig.**

Opmerking

Deze inbouw instructie is een aanvullingsblad op de bestaande inbouw instructie "HiFi-installatie zonder CD-speler BMW 8-serie E 31" (Bestelnr. 01 29 9 783 751).

BMW Bavaria C-Professional kan uitsluitend in combinatie met de HiFi-installatie gemonteerd worden.

Bij modellen met ingebouwde HiFi-installatie, die op wens van de klant kan worden uitgebreid met BMW Bavaria C-Professional moeten bovendien de navolgende inbouwwerkzaamheden worden uitgevoerd:

- Extra draadboom HiFi-installatie vervangen door extra draadboom BMW Bavaria C-Professional.
- Verbindingskabel in voertuig installeren.
- Antennekabel naar bagageruimte installeren.
- Ontvangerunit inbouwen.

Alle afbeeldingen laten werkzaamheden zien aan het voertuigmodel met stuur links. Diverse werkzaamheden moeten op voertuigen met stuur rechts in spiegelbeeld worden uitgevoerd.

Hoofdstuk 6

Extra draadboom BMW Bavaria C-Professional vanaf de middenconsole naar de bagageruimte in het voertuig installeren.

F 31 65 276

Vanaf afb. nr. F 31 65 070 (pag. 10)

Verbindingskabel (1) vanaf middenconsole naar de bagageruimte installeren.

Antennekabel (2) naar de bagageruimte installeren en overtollige lengte op daarvoor geschikte plaats terugbinden.

Hoofdstuk 8

F 31 65 261

Vanaf afb. nr. F 31 65 079 (pag. 12)

Hoeksteun (1) van ontvangerunit (2) zoals in de tekening aangegeven in de uitsparingen (3) van de adapterplaat plaatsen. Ontvangerunit (2) met de zeskantbout (4) (M5 x 10) en de onderlegging (5) op de adapterplaat bevestigen.

F 31 65 262

Afdekking (1) met ingebouwde audioversterker en ontvangerunit in de bagageruimte plaatsen.

Grendelschuif (2) in richting van de pijl drukken, afdekking (1) in houder (3) vergrendelen

F 32 65 021

De beide stekkerbussen (1, 2) van de extra draadboom (in kleur gemerkt) op de audioversterker aansluiten.

F 31 65 263

Antennekabel (1) en verbindingskabel (2) zoals in de tekening aangegeven op de ontvangerunit (3) aansluiten.

Witte kabelstekker (4) van luidsprekers vóór en zwarte kabelstekker (5) van luidsprekers achter vlgs. de 'vaantjes' met opschrift op de ontvangerunit aansluiten.

Combistekker (6) vlgs. tekening op de ontvangerunit aansluiten.

F 31 65 264

Extra draadboom (1), antennekabel (2) en verbindingskabel (3) met behulp van een kabelbevestigingsbandje (4) op de houder bevestigen.

F 31 65 082

Afdekking (1) in pijlrichting klappen en met de vergrendelingsplug (2) op de slotvanger (3) vastzetten.

Radio inbouwen

F 31 65 273

Pen (1) op radio vastschroeven.

Houderklem (2) op bussencontactblok (3) steken. Bussencontactblok (3) op stiftcontactblok (4) aansluiten en borgen. Verbindingskabel (5) vlgs. tekening op radio aansluiten.

F 31 65 274

Radio (1) in radio-inbouwopening (2) plaatsen. Beide borgschroeven (3) vastschroeven. Sierplaat (4) aanbrengen.

Opmerking

Alle uitgebouwde delen in omgekeerde demontagevolgorde weer inbouwen.

Werking vlgs. bedieningshandleiding controleren.

Drukfouten, vergissingen en wijzigingen voorbehouden.

Hifi-anläggning för "Bavaria C Professional" utan CD-växlare BMW 8-serien E31

Fackkunskaper förutsätts.

Monteringstid ca 2 timmar, vilket kan variera med bilens kondition och utrustning.

Anvisning

Denna monteringsanvisning är ett tillägg till monteringsanvisningen "Hifi-anläggning utan CD-spelare BMW 8-serien E31" (best.nr 01 29 9 783 751)

BMW Bavaria C-Professional kan monteras endast tillsammans med Hifi-anläggningen.

På modeller med inmonterad hifi-anläggning, som på kundens önskan skall kompletteras med BMW Bavaria C-Professional, måste dessutom följande monteringar göras:

- Tilläggs-kabelhärvan för hifi-anläggningen ersätts med kabelhärva för BMW Bavaria C-Professional.
- Dragning av förbindelseledningen i bilen.
- Dragning av antennkabeln i bagagerummet.
- Montering av mottagardelen.

Alla arbeten visas på en vänsterstyrd bil.

På högerstyrda bilar måste vissa arbeten utföras spegelvänt.

Kapitel 6

Dragning av tilläggs-kabelhärvan för BMW Bavaria C-Professional i bilen från mittkonsolen och in i bagagerummet

F3165276

Från bild nr F 31 65 070 (sidan 10)

Drag förbindelseledningen (1) från mittkonsolen och in i bagagerummet.

Drag in antennkabeln (2) i bagagerummet och fäst upp den överflödiga längden på lämpligt ställe.

Kapitel 8

F31 65 261

Från bild nr F 31 65 079 (sidan 12)

Sätt in mottagardelens (2) fästvinklar (1) i adapterplattans urtag (3).

Skruva fast mottagardelen (2) på adapterplattan med sexkantskruven (4) (M5x10) och brickan (5).

F 31 65 262

Lägg in kåpan (1) med inmonterad ljudförstärkare och mottagardel i bagagerummet.

Tryck låsstiften (2) i pilriktningen, förankra kåpan (1) i hållaren (3).

F 32 65 021

Anslut de båda kontaktbussningarna (1, 2) från tilläggs-kabelhärvan (färgmärka) till förstärkaren.

F 31 65 263

Sätt på antennkabeln (1) och förbindelsekabeln (2) på mottagardelen (3) enligt skissen.

Koppla de främre högtalarnas vita kontakt (4) och de bakre högtalarnas svarta kontakt (5) enligt de textade markeringarna på mottagardelen (3).

Anslut kombikontakten (6) till mottagaren enligt bilden.

F 31 65 264

Sätt fast tilläggs-kabelhärvan (1), antennkabeln (2) och förbindelseledningen (3) med kabelband (4) på hållaren.

F 31 65 082

Fäll upp kåpan (1) i pilriktningen och skruva fast med skruven (2) på låsdelen (3).

Montering av radio

F 31 65 273

Skruva på stiftet (1) på radion. Sätt på klamman (2) på honkontakten (3). Anslut honkontakten (3) till hankontakten (4) och säkra. Sätt på förbindelseledningen (5) på radion enligt bilden.

F 31 65 274

Stick in radion (1) i radioschaktet (2). Skruva fast båda låsskruvarna (3). Sätt på fronten (4).

Anvisning

Montera alla demonterade delar i omvänd ordning.

Kontrollera funktionen enligt bruksanvisningen.

Förbehåll för tryckfel, misstag och ändringar.

Impianto HiFi per "Bavaria C Professional" senza cambiatore di CD BMW Serie 8 E 31

Si premettono conoscenze di carattere professionale.
Tempo richiesto per il montaggio: 2 ore ca., che possono variare in base allo stato e all'equipaggiamento della vettura.

Avvertenza

Queste istruzioni per il montaggio sono un complemento alle istruzioni di montaggio già esistenti "Impianto HiFi senza cambiatore CD BMW Serie 8 E31" (No. ord. 01 29 9 783 751)

La Bavaria C Professional BMW può essere montata solo con l'impianto HiFi.

Nei modelli già muniti dell'impianto HiFi, ed il quale, su richiesta del cliente, deve essere ampliato con la Bavaria C-Professional, bisogna aggiungere quanto segue:

- sostituire il cablaggio addizionale dell'impianto HiFi con il cablaggio addizionale Bavaria C Professional BMW.
- nuovo collegamento nella vettura.
- posare il cavo dell'antenna nel bagagliaio.
- montare parte ricevente

Tutti i lavori sono rappresentati su modelli con guida a sinistra. Nei modelli con la guida a destra bisogna svolgere gli stessi lavori specularmente.

Capitolo 6

Posare il cablaggio addizionale della Bavaria C Professional BMW nella vettura facendolo partire dalla consolle centrale fino al bagagliaio.

F31 65 276

A partire dalla figura no. F31 65 070 (pag. 10)

Posare il collegamento dalla consolle centrale fino al bagagliaio.

Posare il cavo dell'antenna (2) nel bagagliaio e ripiegare all'indietro il pezzo di cavo che avanza.

Capitolo 8

F31 65 261

A partire dalla figura no. F31 65 079 (pag.12)

Inserire i ritegni (1) della parte ricevente (2), attenendosi al disegno, negli appositi spazi (3) della piastra di sostegno. Avvitare la parte ricevente (2) con la vite a testa esagonale (4) (M5 x 10) e la rondella (5) alla piastra di sostegno.

F31 65 262

Sistemare la protezione (1) con l'amplificatore audio nel bagagliaio. Spingere la levetta di bloccaggio scorrevole (2) in direzione della freccia, ancorare la protezione (1) nel supporto.

F32 65 021

Inserire le due spine (1, 2) del cablaggio addizionale (contrassegnate da un colore) nell'amplificatore audio.

F31 65 263

Inserire il cavo dell'antenna (1) e il cavo di collegamento (2), come descritto nella figura, nella parte ricevente (3). Inserire la spina bianca (4) degli altoparlanti anteriore e la spina nera (5) degli altoparlanti posteriori, in base ai contrassegni, nella radio (3). Collegare la spina multipla (6), vedi figura, alla parte ricevente.

F31 65 264

Fissare il cablaggio addizionale (1), il cavo dell'antenna (2) e il cavo di collegamento (3) al supporto servendosi di una fascetta stringicavo (4).

F31 65 082

Ruotare la protezione (1) in direzione della freccia ed avvitare saldamente con l'apposita vite a farfalla (2) alla chiusura (3).

Montaggio della radio

F31 65 273

Avvitare il perno (1) sulla radio. Inserire il fermaglio (2) sulla boccia di contatto (3). Collegare la boccia di contatto (3) al contatto a spine ed assicurarlo. Inserire il cavo di collegamento (5), vedi disegno, nella radio.

F31 65 274

Inserire la radio (1) nell'apposito settore (2). Avvitare saldamente entrambe le viti (2). Apportare la mascherina (4).

Avvertenza

Rimontare tutti i pezzi smontati svolgendo le operazioni di smontaggio all'incontrario.

Effettuare prova di funzionamento in base alle istruzioni per l'uso.

Salvo errori di stampa, sbagli e modifiche.

Equipo HiFi para "Bavaria C Professional" sin cambiador de CDs

Serie 8 E 31

Condición previa: conocimientos especiales.

Tiempo de montaje aprox. 2 horas; puede variar según el estado y el equipamiento del automóvil.

Indicación

Estas instrucciones de montaje contienen informaciones adicionales a las instrucciones de montaje ya existentes del "Equipo HiFi sin Tocabiscos-CD BMW Serie 8 E31" (núm.ped. 01 29 9 783 751)

BMW Bavaria C-Professional sólo se puede incorporar en combinación con el equipo HiFi.

En modelos con equipo HiFi en los que, sobre deseo del cliente, ha de incorporarse adicionalmente un BMW Bavaria C-Professional, se deberán realizar los trabajos siguientes:

- sustituir el mazo de cables adicional del equipo HiFi por el mazo de cables adicional de BMW Bavaria C-Professional
- tender una línea de comunicación en el automóvil
- tender el cable de la antena en el maletero
- incorporar el receptor.

Todos los trabajos están representados en un modelo con volante a la izquierda.

En los modelos con volante a la derecha se deberán realizar diversos trabajos simétricamente.

Capítulo 6

Tender el mazo de cables adicional del BMW Bavaria C-Professional en el automóvil, desde la consola central hasta el maletero.

F 31 65 276

A partir de la figura F 31 65 070 (página 10)

Tender la línea de comunicación (1) desde la consola central hasta el maletero.

Tender el cable de la antena (2) hasta el maletero y atar el cable sobrante hacia atrás en un lugar idóneo.

Capítulo 8

F 31 65 261

A partir de la figura F 31 65 079 (página 12)

Insertar las escuadras de sujeción (1) del receptor (2) en las escotaduras (3) de la placa de adaptadores, según indica la figura.

Atornillar el receptor (2) con el tornillo hexagonal (4) (M5 x 10) y la arandela (5) en la placa de adaptadores.

F 31 65 262

Colocar la cubierta (1), con amplificador y receptor montados en el maletero.

Correr el pasador de cierre (2) en dirección de la flecha, enganchar la cubierta (1) en el soporte (3).

F 32 65 021

Enchufar ambos conectores de hembrillas (1, 2) del mazo de cables adicional (señalados con color) en el amplificador.

F 31 65 263

Enchufar el cable de la antena (1) y el cable de comunicación (2) en el receptor (3), según lo indica la figura. Enchufar el enchufe de cable blanco (4) de los altavoces delanteros y el enchufe de cable negro (5) de los altavoces posteriores sobre el receptor (3) conforme indican las "banderillas".

F 31 65 264

Fijar en el soporte el mazo de cables adicional (1), el cable de la antena (2) y la línea de comunicación (3) con cintas de sujeción (4).

F 31 65 082

Abatir la cubierta (1) en dirección de la flecha y atornillarla con el tornillo de cierre (2) en la muesca de cierre (3).

Incorporar la radio

F 31 65 273

Enroscar la clavija (1) en la radio. Introducir el fiador (2) en el contacto de hembrillas (3). Conectar el contacto de hembrillas (3) en el contacto por espiga (4) y asegurarlo. Enchufar la línea de comunicación (5) en la radio, según indica la figura.

F 31 65 274

Introducir la radio (1) en el hueco para la radio (2). Apretar ambos tornillos de seguridad (3). Colocar la rejilla embellecedora (4).

Indicación

Montar todas las piezas en el orden inverso al de desmontaje.

Comprobar el funcionamiento según las instrucciones de servicio.

Salvo erratas, errores y modificaciones.

Instalação de alta-fidelidade para "Bavaria C Professional", sem permutador de CDs BMW Série 8 E31

Conhecimentos técnicos são condição prévia.

Tempo para a montagem: cerca de 1h30, podendo divergir em função do estado e do tipo de equipamento opcional do veículo.

Nota

A presente instrução de montagem é um aditamento à instrução já existente "Instalação de alta-fidelidade sem leitor de CDs, BMW Série 8 E31" (Nº de encomenda 01 29 9 783 751)

O rádio Bavaria C-Professional só pode ser instalado em combinação com uma instalação de alta-fidelidade.

Em modelos já equipados com instalação de alta-fidelidade e que é ampliada com um Bavaria C-Professional a desejo do cliente, é necessário realizar ainda as seguintes operações:

- Substituir o chicote de cabos auxiliar pelo chicote de cabos Bavaria C-Professional BMW.
- Instalar a linha no veículo.
- Instalar o cabo da antena no compartimento de bagagens.
- Instalar o módulo receptor.

Todos os trabalhos aqui descritos estão representados num modelo com volante à esquerda.

Em modelos com volante à direita, executar as diversas intervenções segundo a imagem oposta.

Capítulo 6

No interior do veículo e a partir da consola central, assentar o chicote de cabos auxiliar BMW Bavaria C-Professional até ao compartimento de bagagens.

F31 65 276

A partir da imagem F31 65 070 (página 10)

Instalar a linha (1) entre a consola central e o compartimento de bagagens.

No compartimento de bagagens, instalar o cabo de antena (2) e atar para trás a ponta que sobrar.

Capítulo 8

F31 65 261

A partir da imagem F31 65 079 (página 12)

Conforme o desenho, inserir nas aberturas (3) da placa adaptadora a cantoneira de fixação (1) do módulo receptor (2) e fixar esta placa com o parafuso sextavado (4) (M5 x 10) e a arruela (5).

F31 65 262

No compartimento de bagagens, colocar a cobertura (1), com amplificador áudio e módulo receptor montados. No sentido da seta, empurrar a trava de bloqueio (2) e engatar a cobertura (1) no suporte (3).

F32 65 021

Ao amplificador de áudio, ligar os dois casquilhos de ficha (1, 2) do chicote de cabos auxiliar (assinalado a cores).

F31 65 263

Conforme o desenho, ligar o cabo de antena (1) e a linha (2) ao módulo receptor (3). De harmonia com as "bandeiras" gravadas, ligar ao módulo receptor (3) o conector de cabo branco (4) dos altifalantes dianteiros e o conector de cabo preto (5) dos altifalantes traseiros. De acordo com o desenho, ligar o conector combinado (6) ao módulo receptor.

F31 65 264

Com respectivos amarradores (4), fixar ao suporte o chicote de cabos (1), o cabo de antena (2) e a linha (3).

31 65 082

No sentido da seta, rebater para cima a cobertura (1) e fixá-la bem ao trinco de fechamento (3) com o tampão roscado (2).

Instalação do rádio

F31 65 273

Ao rádio, aparafusar o pino roscado (1), encaixar o grampo retentor (2) no bloco de conectores (3) e ligar e bloquear este na cavilha de contacto (4). Conforme o desenho, ligar a linha (5) ao rádio.

F31 65 274

Inserir o rádio (1) no respectivo vão (2), fixar os dois parafusos de segurança (2) e encaixar o painel (4).

Nota

Voltar a montar todos os componentes pela ordem inversa da desmontagem.

Verificar o funcionamento de acordo com a respectiva instrução de montagem.

Ressalvados erros, omissões e modificações.